



信頼をポンプでつなぐ
keep the "confidence" using the pumps

ケミカルハンドイニニ® MHM-316M

※ポンプの長さ別注あります

MHM-316M



MHM-316MR



MHM-316MLFA



MHM-316MLFD



 PSE(電気用品安全法)適合品

MEITOU KAKOKI CO., LTD.

— 安全・確実・小型・軽量 薬液小分け移送用ポンプ —

特 長

- 小型、軽量で操作が簡単
- 耐蝕性に優れた設計(溶剤にも適したSUS316製)
- ペール缶・ポリ缶(口径φ32)にも入る、パイプ径
- 新型モーターと新型ハウジングの採用により、静音設計を実現
- 電源のないところでも使用可能なコードレスポンプ(MHM-316MR、316MFR)

主な用途

- 研究室等で使用する薬品のあけかえに。
- 化学薬品、薬品倉庫などの薬液の小分け、及び薬液槽のあけかえ補充に。
- 金属工場、廃水処理場などの薬品やオイル移送用に。

寸 法 図

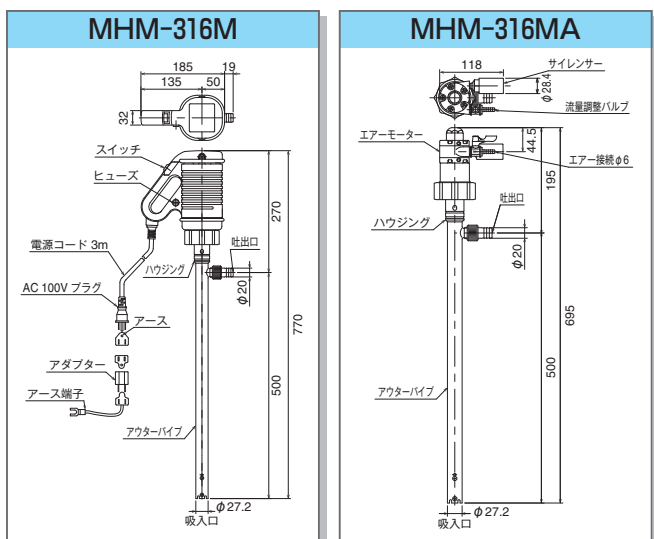

接液部材質

型 式	MHM-316M MHM-316MF
ハウジング	SUS316
アウターパイプ	SUS316
インナーパイプ	SUS316
インペラー	PTFE
ポンプケーシング	-
シャフト	SUS316
メ タ ル	PTFE
オ ー リ ング	PTFE

性能曲線

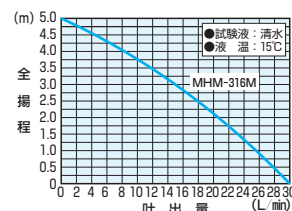

備考 ※使用状況により性能は変化します。

- 常温清水による試験性能です。
- 使用液の粘度範囲は100cpまでです。
- スラリーを含む使用液はポンプの寿命を短くします。
- 空運転はできません。

MHM/MHシリーズ

型 式	MHM-21N	MH-55N2	MH-108	MH-105	MHM-316M	MH-107	MHM-5TR
材 質	P.P	P.P	P.P	P.P	SUS316	SUS304	テフロン
吐 出 量	25L/min	48L/min	80L/min	105L/min	30L/min	80L/min	8L/min

d₂G₃耐圧防爆モーター、エアモーター仕様有り

仕 様

型 式	MHM-316M(L)	MHM-316M(L)A	MHM-316M(L)R	MHM-316M(L)D	MHM-316M(L)F	MHM-316M(L)FA	MHM-316M(L)FR	MHM-316M(L)FD
最大吐出量	30L/min	30L/min	12L/min	30L/min	30L/min	30L/min	12L/min	30L/min
全揚程	5m	5m	2m	5m	5m	5m	2m	5m
吐出口径	20A ホース接続	20A ホース接続	20A ホース接続	20A ホース接続	G1/2(オネジ)	G1/2(オネジ)	G1/2(オネジ)	G1/2(オネジ)
最大使用液温	60℃	60℃	60℃	60℃	60℃	60℃	60℃	60℃
最大使用粘度	100CP	100CP	70CP	100CP	100CP	100CP	70CP	100CP
重 量	3kg	2.5kg	2.5kg	6kg	3kg	2.5kg	2.5kg	6kg
標準附属品	PVC製 呼び 19 1m ホースバンド 26mm 1ヶ 電源用2極アダプター 1ヶ	PVC製 呼び 19 1m エア用ホース6×11 4m ホースバンド(26/12mm) 各1ヶ	PVC製 呼び 19 1m ホースバンド 26mm 1ヶ 充電器/充電電池 各1ヶ	PVC製 呼び 19 1m ホースバンド 26mm 1ヶ	SUS304製 15A 1m 電源用2極アダプター 1ヶ	SUS304製 15A 1m エア用ホース6×11 4m ホースバンド 12mm 1ヶ	SUS304製 15A 1m 充電器/充電電池 各1個	SUS304製 15A 1m
モーター種類	整流子モーター	エアモーター	整流子モーター	防爆型モーター d2G3	整流子モーター	エアモーター	整流子モーター	防爆型モーター d2G3
定格電圧/エア圧力	AC 100V	0.6MPa	DC 9.6V	AC 100V	AC 100V	0.6MPa	DC 9.6V	AC 100V
ヒューズ定格	2.0A	-	-	-	2.0A	-	-	-
定格	連続	連続	30min	連続	連続	連続	30min	連続
絶縁階級	E種	-	-	E種	E種	-	-	E種
消費電力/エア消費量	125W	500NL/min	27W	150W	125W	500NL/min	27W	150W

*性能向上のため予告なく仕様等を変更させていただく場合がありますのでご了承ください。

●お求めは

●製造元

MEITOU 名東化工機株式会社

本 社 〒465-0058 名古屋市名東区貴船一丁目27番地
TEL(052)701-2121(代) FAX(052)703-1551

東京営業所 〒130-0022 東京都墨田区江東橋一丁目3番2号 本多ビル2F
TEL(03)3632-7111(代) FAX(03)3632-7113

大阪営業所 〒542-0081 大阪市中央区南船場二丁目7-13 日宝船場中央ビル9F2号
TEL(06)6264-3033(代) FAX(06)6264-3035

長久手技術センター 〒480-1142 愛知県長久手市蟹原115番地

E-mail info@meitoukakouki.co.jp
U R L www.meitoukakouki.co.jp

