



信頼をポンプでつなく
keep the "confidence" using the pumps

ケミカルインディポンプ®

MH-105 SERIES

MH-105
MH-105A



MH-105

最大吐出量
105 ℓ/min

 PSE(電気用品安全法)適合品

MEITOU KAKOKI CO., LTD.

大吐出量、高揚程

MH-105シリーズ

MH-105 MH-105A

寸法図

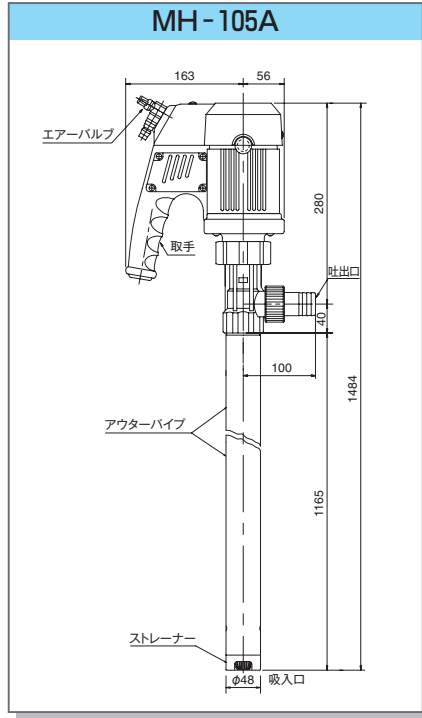
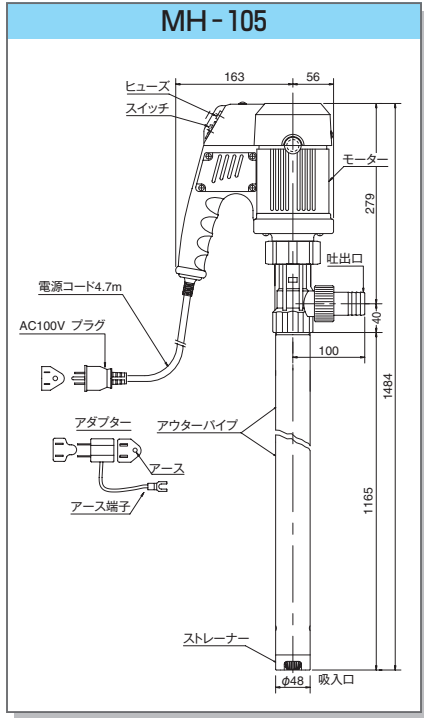

特長

- 驚異の最大吐出量105ℓを実現
- 接液部のシャフトにハステロイCを採用
- 抜群の耐蝕性に富み、各種酸、アルカリにも対応
- 余裕のある運転

主な用途

- メッキ工場の薬液移送に。
- 半導体製造工場の薬液移送に。
- 化学工場薬品倉庫での薬液の小分けに。

接液部材質

ハウジング	ポリプロピレン(P.P.)
アウターパイプ	ポリプロピレン(P.P.)
インナーパイプ	ポリプロピレン(P.P.)
インペラー	PVDF
案内羽根	PVDF
ストレーナー	ポリプロピレン(P.P.)
シャフト	ハステロイC
メタル	PTFE
Oーリング	FPM

仕様

型式	MH-105	MH-105A
最大吐出量	105ℓ/min	85ℓ/min
全揚程	12m	7.0m
吐出口径	32A ホース接続	
最大使用液温	60℃	
最大使用粘度	50CP	
重量	4.8kg	3.2kg
標準附属品	PVCフレキシブルホースφ32 1.5m ホースバンド 40m/m ホースニップル	
	電源用2極アダプター	—
モーター	種類	全閉外扇 整流子モーター
	定格電圧	AC 100V(単相)
	定格電流	5.0A
	定格回転数	10500rpm
	定格	1時間
	絶縁階級	E種
	消費電力	380W
	使用ヒューズ	5.0A

性能曲線

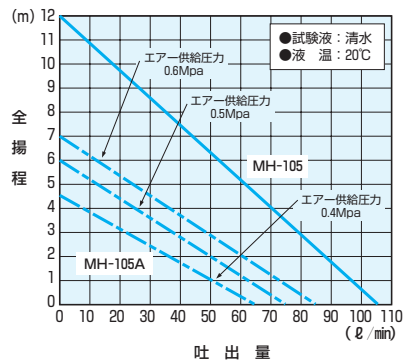

最大使用液温	60℃
最大使用粘度	50cp
最大液比重	1.8

備考

- 常温清水による試験性能です。
- 使用液の粘度範囲は50cpまでです。
- スラリーを含む使用液はポンプの寿命を短くします。
- 空運転はできません。

MHシリーズ

型式	MH-21N	MH-55N	MH-108	MH-105	MH-316M	MH-107	MH-5T
材質	P.P.	P.P.	P.P.	P.P.	SUS316	SUS304	テフロン
吐出量	25ℓ/min	48ℓ/min	80ℓ/min	105ℓ/min	30ℓ/min	80ℓ/min	8ℓ/min

d.G.耐圧防爆モーター、エアモーター及び海外向けの200V仕様有り

※性能向上のため予告なく仕様等を変更させていただく場合がありますのでご了承ください。

●お求めは

●製造元

MEITOU 名東化工機株式会社

本社 〒465-0058 名古屋市名東区貴船一丁目27番地
TEL(052)701-2121(代) FAX(052)703-1551

東京営業所 〒130-0022 東京都墨田区江東橋一丁目3番2号 本多ビル2F
TEL(03)3632-7111(代) FAX(03)3632-7113

大阪営業所 〒542-0081 大阪市中央区南船場二丁目7-13 日宝船場中央ビル9F2号
TEL(06)6264-3033(代) FAX(06)6264-3035

長久手技術センター 〒480-1142 愛知県長久手市蟹原115番地

E-mail info@meitoukakouki.co.jp

URL www.meitoukakouki.co.jp



本社取得

1309.2000